



## Stahlwinde nach DIN 7355 Modell SJ

Tragfähigkeit 1.500 - 10.000 kg

DIN Stahlwinden werden zum Abstützen, zum Unterbauen gehobener Lasten und für Montagearbeiten verwendet. Das Einsatzgebiet umfasst Wartung und Reparatur, Schiffbau, den Bausektor sowie die Landwirtschaft.

### Ausstattung und Verarbeitung

- Die präzise gefertigten Getriebe mit optimaler Übersetzung sorgen für einen geringen Kraftaufwand und besseren Ablauf.
- Die Last wird entweder auf der Klaue, oder dem Kopf der Stahlwinde aufgenommen.
- Zum Heben wird das Gehäuse durch den Einsatz der Handkurbel an der Zahnstange einfach und bequem nach oben bewegt.
- Die selbsthemmende Sicherheitskurbel wirkt als Rückschlagsicherung, der umlegbare Gummigriff schafft Bewegungsspielraum und vermindert das Verletzungsrisiko.
- Die Lastdruckbremse hält die Last in jeder Lage sicher. Der axiale Bremsdruck wird von der Last selbst hervorgerufen und ist daher proportional zur Größe der Belastung.
- Keine Traglastreduzierung auf der Klaue.

### Technische Daten Modell SJ Siku

Modell	EAN-Nr. 4025092* Siku	Tragfähigkeit kg	Bauhöhe A mm	Hub* mm	Handkraft bei Nennlast daN	Gewicht kg
SJ 15	*080897	1.500	725	360	28	17
SJ 30	*079877	3.000	735	360	28	20
SJ 50	*079884	5.000	730	350	28	27
SJ 100	*080903	10.000	800	410	56	43

\*Hubhöhe = Bauhöhe + Hub

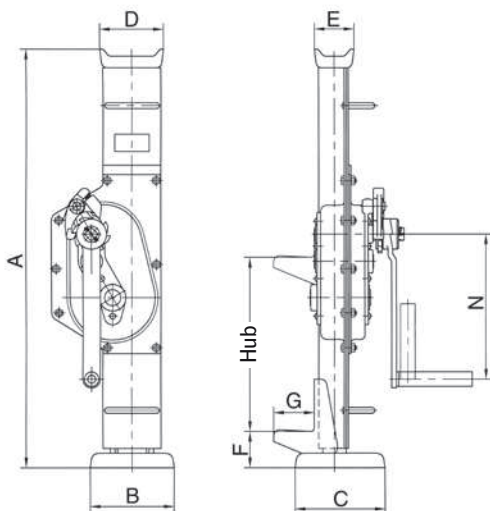

### Abmessungen Modell SJ

Modell	SJ 15	SJ 30	SJ 50	SJ 100
A, mm	725	735	730	800
B, mm	164	200	190	252
C, mm	140	140	170	170
D, mm	76	83	108	124
E, mm	38	38	52	65
F, mm	70	70	80	85
G, mm	60	65	71	86
N, mm	225	249	275	300