

## Wciągarki linowe

### Wciągarka konsolowa LAMBDA – estradowa

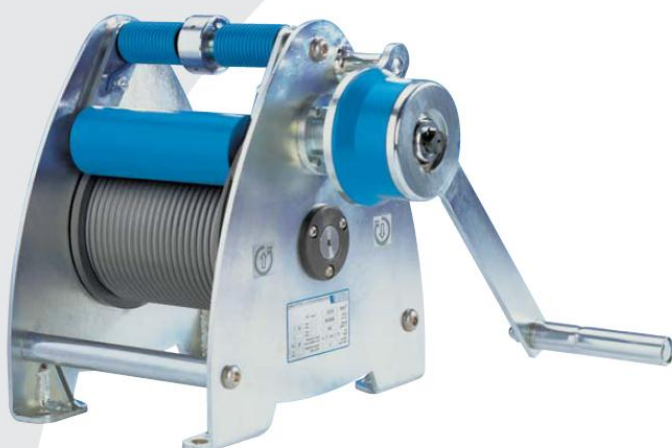

#### Konsolowa wciągarka linowa SW K LAMBDA BCV C1 – estradowa

Konsolowa wciągarka LAMBDA znajduje swoje zastosowanie w teatrach, centrach handlowych i budynkach użyteczności publicznej, wszędzie tam, gdzie ludzie mogą lub muszą przebywać pod podniesionym ciężarem. Podwójny hamulec, zwiększone współczynniki bezpieczeństwa bezpiecznie podtrzymują ciężary do 300 kg w każdej ich pozycji. Konstrukcja i wykonanie wciągarki LAMBDA spełnia rygorystyczne wymogi niemieckich, branżowych przepisów BGV C1 (DIN 56925) dla zastosowań estradowych i została poddana badaniom typu, w wyniku czego otrzymała certyfikat „Sprawdzone bezpieczeństwo”.

#### Opcje:

- konsola ścienna
- żłobkowany bęben wielolinowy

7

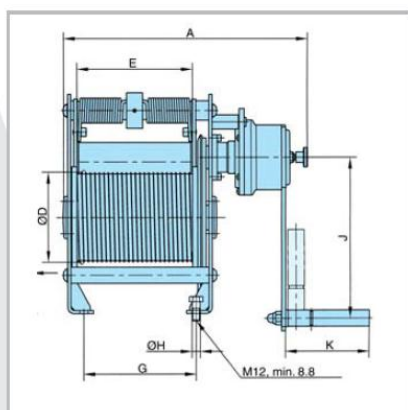
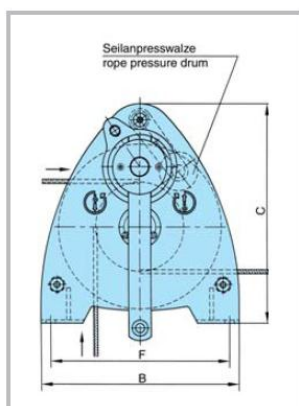

Nr artykułu		030272015	030272017
Udźwig	kg	300	300
Grupa natęż. pracy DIN 15020		2m	2m
Maks. podjęcie liny	m	10	15
Ø* liny	mm	6	6
Wymagana siła na korbę	daN	18	18
Przełożenie		8,83:1	8,83:1
Skok na 1. obrót korby	mm	50	50
Masa własna	kg	30	36
Wysokość podnoszenia	m	10	15
A	mm	379	469
B	mm	310	310
C	mm	340	340
Ø D	mm	133,4	133,4
E	mm	180	270
F	mm	280	280
G	mm	175	265
Ø H	mm	13	13
J	mm	250	250
K	mm	130	130

\* zalecana lina stalowa (wymóg min.): DIN 3069 FE-znk 1960 sZ-spa (kalk. siła zrywania minimum 30,4 kN).